

Fig. 1. — Vue de gauche

- 1 — Pot d'échappement.
- 2 — Jauge d'huile.
- 3 — Levier du réglage de vitesse.
- 4 — Remplissage d'huile et reniflard.
- 5 — Bouchon du réservoir à essence.
- 6 — Réservoir à essence.
- 7 — Robinet d'essence.
- 8 — Volute de refroidissement.
- 9 — Poulie de lancement.
- 10 — Noix pour manivelle de lancement.
- 11 — Entrée d'air de refroidissement.

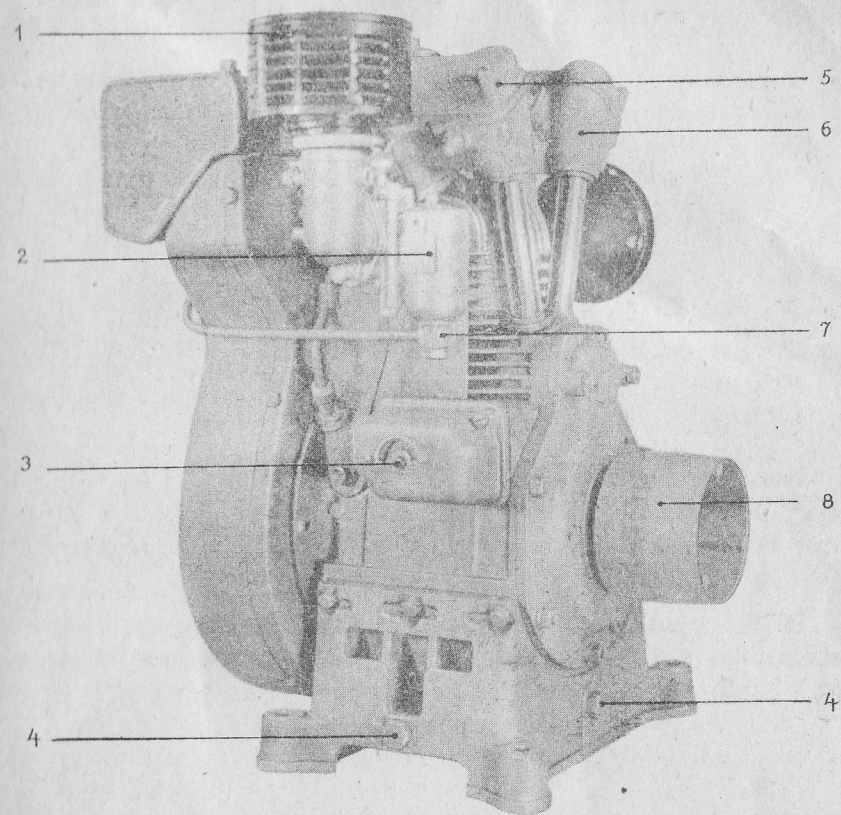

Fig. 2. — Vue de droite

- 1 — Filtre à air.
- 2 — Carburateur.
- 3 — Bouton d'arrêt.
- 4 — Bouchon de vidange d'huile.
- 5 — Boîtier de culbuteur admission.
- 6 — Boîtier de culbuteur échappement.
- 7 — Raccord d'arrivée d'essence au carburateur.
- 8 — Poulie.